

Zip-Screen 75-125

Montageanleitung Tuchwechsel

- 1 Trennen Sie den Motor von der Stromversorgung.
Nehmen Sie den Kasten von der Wand und legen Sie ihn auf die Arbeitsplatte.

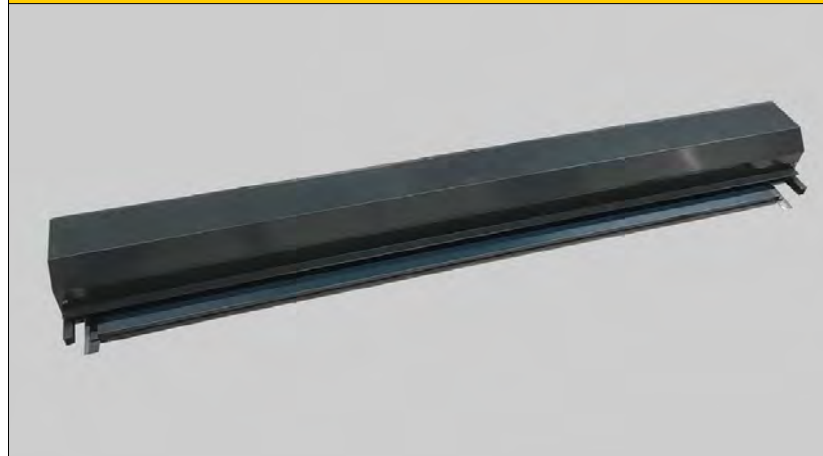

- 2 Lösen Sie die Befestigungsschrauben an der oberen Abdeckung
an beiden Seiten des Kastens.



- 3 Entfernen Sie die Abdeckung, indem Sie die Vorderkante anheben.



- 4 Legen Sie den Kasten an einem sicheren Ort ab,
damit Lackschäden verhindert werden.



- 5 Verbinden Sie den Motor mit dem Montagekabel.



- 6 Beim Starten des Motors das Tuch vollständig von dem Rohr abwickeln
und gleichzeitig auf die Unterleiste aufwickeln.



- 7 Entfernen Sie die Schrauben, mit denen die Motorplatte gesichert ist.
Entfernen Sie die Abdeckung.



- 8 Nehmen Sie das Tuch samt Rohr aus dem Kasten.



9 Ziehen Sie den Motor mit Adapter und Mitnehmer aus dem Rohr.



10 Am anderen Ende des Rohrs die Platte mit dem Lagerbolzen entfernen.



11 Legen Sie das Rohr mit dem Tuch auf einer sauberen Oberfläche ab. Ziehen Sie das Tuch vom Rohr ab.

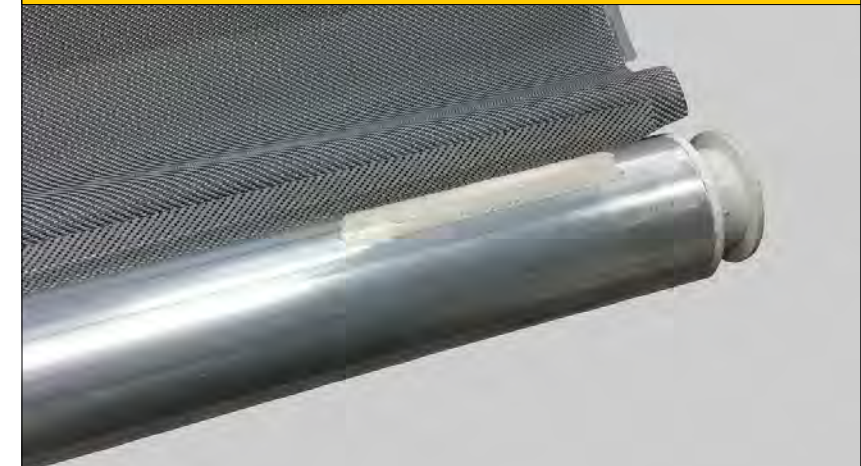

12 Kleben Sie ein neues doppelseitiges Klebeband an die Stelle des alten. Den Schutzstreifen (siehe Abb.12) nicht vom Klebeband entfernen.

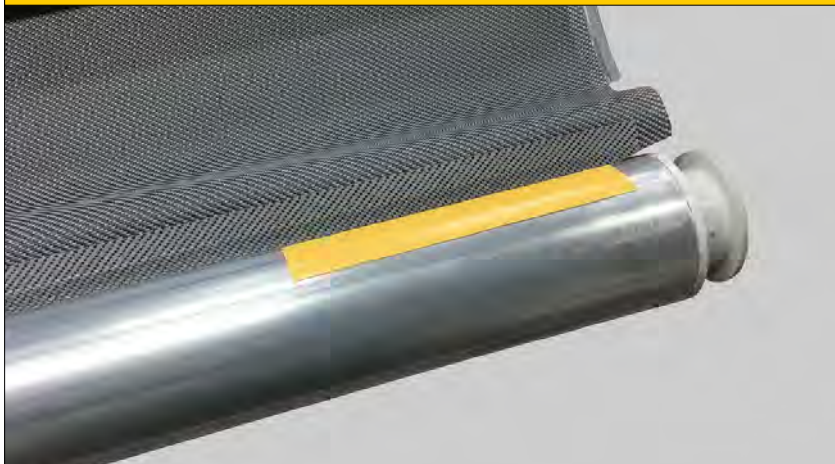

13 Das alte Tuch von dem Rohr nehmen.

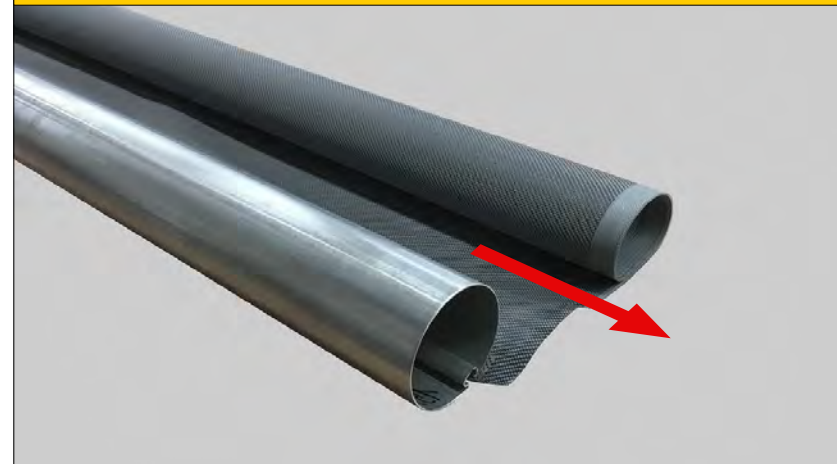

14 Schieben Sie den Fixierstift (ø 5 mm) aus der Kedertasche.

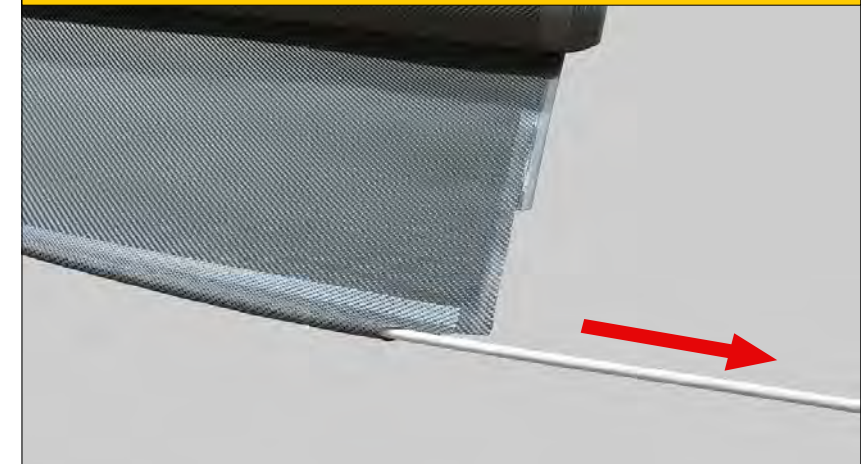

15 Wickeln Sie das alte Tuch von der Unterleiste.

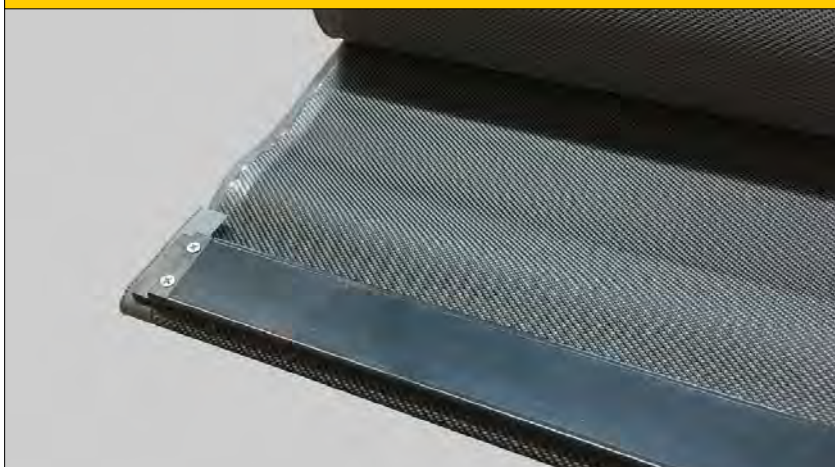

16 Lösen Sie die Schrauben, mit denen die Stopfen an beiden Enden der Unterleiste befestigt sind, und demontieren Sie diese anschließend.



17 Schieben Sie das Tuch aus der Unterleiste.

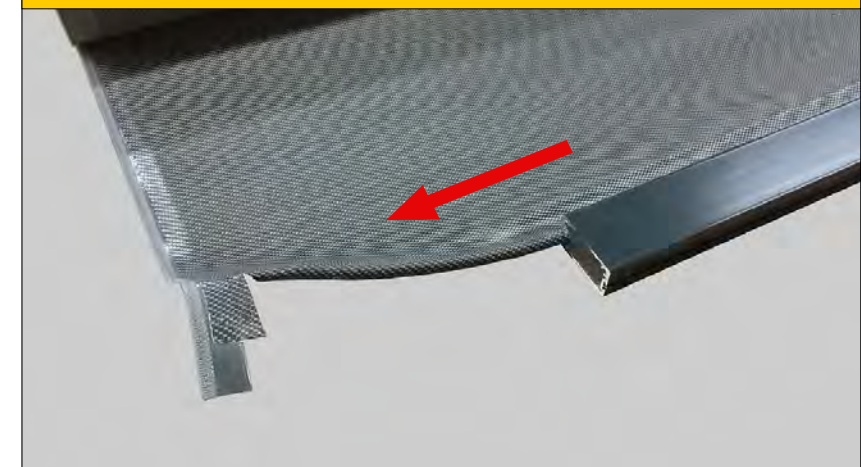

18 Schieben Sie den Fixierstift (ø 4 mm) aus der Kedertasche.

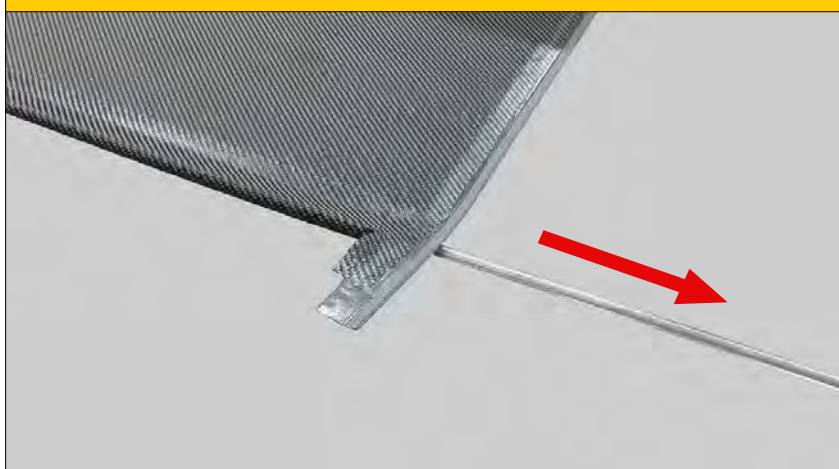

19 Ein neues Tuch anbringen.



20 Bereiten Sie die Tuchkante für das aufwickeln auf das Rohr vor. Schneiden Sie die Kederkante entsprechend der Zeichnung zu.

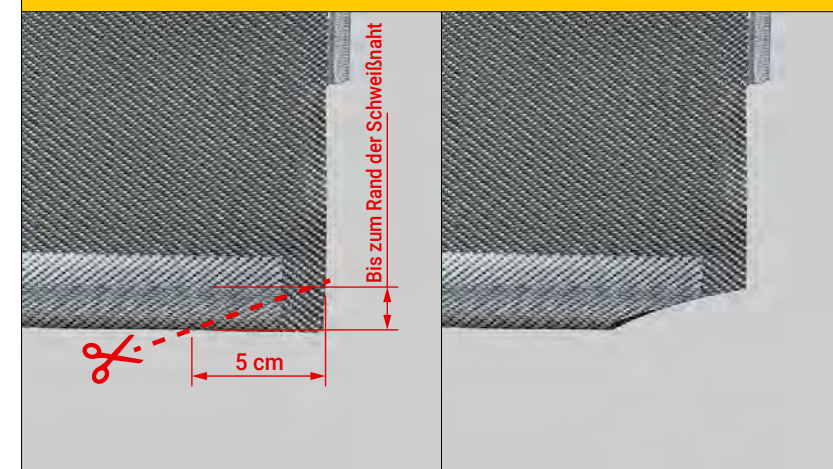

21 Setzen Sie den Befestigungsstab (ø 5 mm) in die Kedertasche ein.



22 Führen Sie die obere Kante der Tuchs in den Kanal des Rohrs ein. Achten Sie auf die sichtbare (vordere) Seite des Tuchs.



23 Wickeln Sie das Tuch auf das Rohr. Den Schutzstreifen nicht vom Klebeband entfernen.



24 Setzen Sie den Befestigungsstab (ø 4 mm) in die Kedertasche ein.



25 Schieben Sie die Tuchkante in den Kanal der Unterleiste. Ersetzen Sie bei Bedarf die Bürste in der Unterleiste.

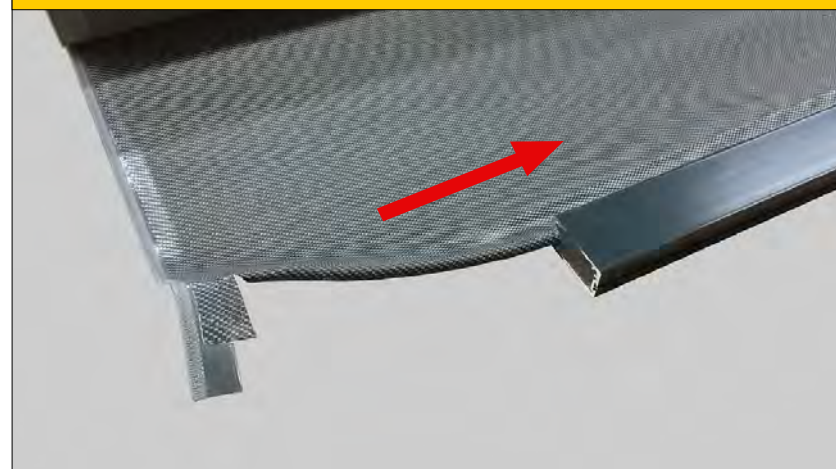

27 Achten Sie darauf, dass das Tuch Symetrisch ist – in gleichen Abständen von den Enden der Unterleiste. Schneiden Sie das Tuch so zu, dass es genau an der Unterleiste endet (siehe Abb. 27).



28 Die Stopfen an beiden Enden der Unterleiste anbringen.
 Der Reißverschluss sollte über Stopfen 7 bis 9 mm hinausragen.



29 Wickeln Sie das Tuch erneut auf die Unterleiste auf.



30 Setzen Sie den Motor in das Innere des Rohrs ein. Wählen Sie die passende Nut des Mitnehmers. Es kann nicht zu lose oder zu eng hineinrutschen.

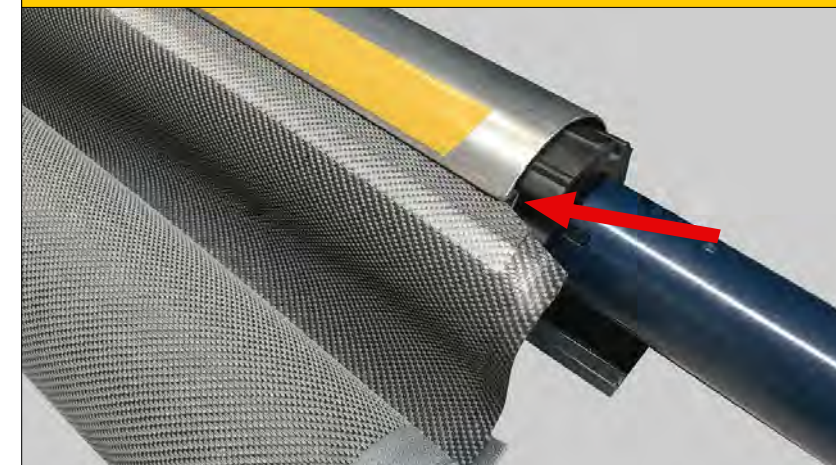

31 Setzen Sie die Motorplatte mit dem Bolzen auf den Rohrhalter.
 Setzen Sie das Rohr in das Innere des Kastens ein.



32 Setzen Sie die Seitendeckel auf die Motorplatte.
 Schrauben Sie die Abdeckung mit 3 Schrauben auf den Kasten fest.



33 Stellen Sie die Kante der Beschichtung in einem Abstand von 30 bis 33 mm
 symmetrisch von den Außenkanten der FüÙe in beiden Seitenabdeckungen ein.

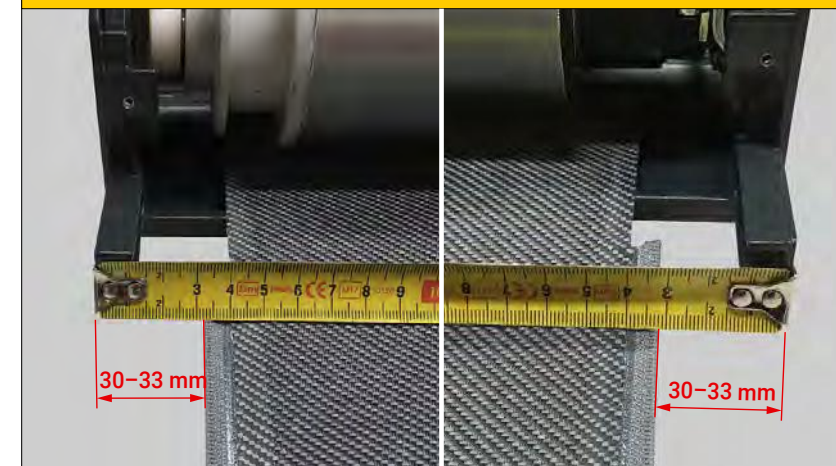

34 Schließen Sie den Motor wieder an das Montagekabel an.
 Entfernen Sie die Schutzfolie der selbstklebenden Klebebänder.

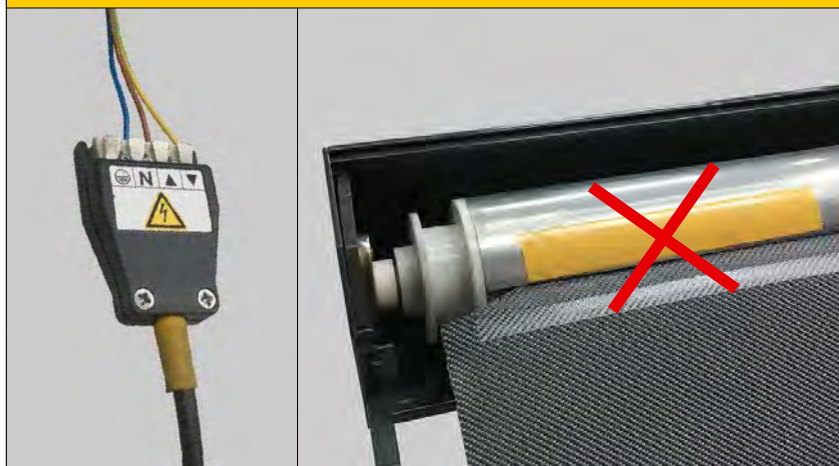

35 Starten Sie den Motor und wickeln Sie das Tuch komplett auf das Rohr.



36 Setzen Sie die Abdeckung auf den Kasten auf und befestigen Sie diesen
 mit Schrauben auf beiden Seiten. Montieren Sie den Kasten an die Wand.

